



Mini Verte Silence⁺

POMPE DE RELEVAGE DES CONDENSATS

La nouvelle et améliorée 5ème génération Mini Verte Silence⁺ – seulement 16 dB(A) – est la plus silencieuse et la plus polyvalente des pompes en goulotte. L'installation est simple et flexible. La technologie éprouvée offre un débit impressionnant et une consommation d'énergie réduite. Des performances maximales, une puissance à la demande, un fonctionnement quasi-silencieux, une fiabilité optimale et une efficacité énergétique accrue.



Débit max. de 40 L/h



Hauteur max. rec. : 15 m



16 dB(A) @ 1 m

Avantages

- Câble plug & play rétrocompatible
- S'adapte à tous les systèmes de goulottes courants
- Installation rapide – plus besoin d'amortisseur, anti-siphon
- Débit de 40 L/h et consommation d'énergie jusqu'à 10 fois plus faible

Compatibilité

- Jusqu'à 46 kW / 157 000 Btu/h
- Systèmes split en murales
- Installation à gauche ou à droite avec une gamme de systèmes de goulottes
- **Parfaite pour...** Usage commercial et domestique là où le silence est important

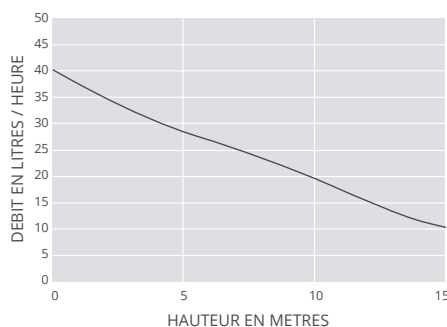
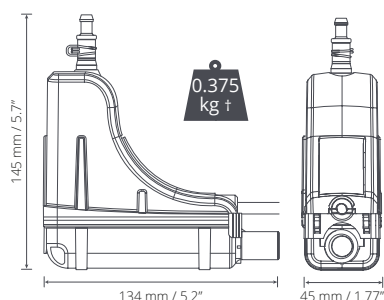

XTRA ACCESSOIRES SUGGÉRÉ		
Description		Code article
Fusible de 1 ampère		FP2620
Adaptateur auto étanche		FP2038
Tube semi rigide 1/4" (6 mm)		AX5100

XTRA ACCESSOIRES SUGGÉRÉ		
Description		Code article
Fusible de 1 ampère		FP2620
Adaptateur auto étanche		FP2038
Tube semi rigide 1/4" (6 mm)		AX5100

CARACTÉRISTIQUES TECHNIQUES

Débit maximal	40 L/h @ 0 m tête
Hauteur max rec.	15 m
dB(A) @ 1 m	À partir de 16*
Alimentation électrique	100-250 VAC, 0.18 A, 2.1 W, 50/60 Hz
Classé	En continu
Classe	Appareil II <input type="checkbox"/>
Rendement unitaire maximal	Jusqu'à 46 kW / 157000 Btu/h
Temp. ambiante max.	40 °C
Connexions entrée/sortie	Entrée o/d : Ø 16 mm Sortie o/d : Ø 6 mm
Protection IP	IP24
Interrupteur de sécurité	5,0 A N.C. (Normalement fermé)
Auto-amorçage	✓

SYSTÈME MINI VERTE SILENCE+ OPTIONS

Système	Couleur	Code article
Goulotte-S	○ Blanc	FP3320/5

INCLUS DANS L'EMBALLAGE

Pompe Mini Verte Silence+ (avec câble Plug & Play de 1,5 m) • 500 mm de tuyau d'arrivée vert 14 mm ID • 40 mm de tube de respiration en vinyle 6 mm ID • Coude avant et arrière • 800 mm de goulotte avant et arrière • Manchon de goulotte interne (système Slimline uniquement) • Joint (systèmes Slimline, S-Ducting et Inoac uniquement) • Collier de plafond • Ensemble de raccord d'évacuation • Kit de fixation • Guide de mise en route rapide



Pour plus d'accessoires d'installation, consultez notre gamme Aspen Xtra



Téléchargez la notice sur aspenspumps.com/fr



Regardez la vidéo d'installation sur aspenspumps.com

*En supposant une construction murale solide avec une unité de 2kW.